

Применяемость КП-141 на автомобилях КАМАЗ-4308

Обозначение 5-ти ступ. КП	Картер сцепления	Вид сцепления	Опора рычага Переключения передач	Фланец	Первичный вал КП	Крышка заднего подшипника вторичного вала	Примечание
141.1700108	4308-1601008 SAE2	Вытяжное сцепление MFZ 350	142.1702200	14.1701240 квадратный	141.1701025-30	14.1701200	Втулка на первичном вале 4308.1701501
141.1700108-10	4308-1601008 SAE2	Вытяжное сцепление MFZ 350	142.1702200	141.1701240-50 Круглый с торцовыми шлицами (max. ф150)	141.1701025-30	14.1701200	Втулка на первичном вале 4308.1701501
141.1700108-11	4308-1601008-10 SAE2	Нажимное сцепление MFZ 395	142.1702200	141.1701240-50 Круглый с торцовыми шлицами (max. ф150)	141.1701025-30	14.1701200	
141.1700108-20	4308-1601008 SAE2	Вытяжное сцепление MFZ 350	142.1702200	142.1701240 Круглый с торцовыми шлицами (max. ф180)	141.1701025-30	14.1701200	Втулка на первичном вале 4308.1701501
141.1700108-30	4308-1601008 SAE2	Вытяжное сцепление MFZ 350	142.1702200-10 Без кронштейна реактивной тяги	141.1701240-50 Круглый с торцовыми шлицами (max. ф150)	141.1701025-30	141.1701200-30 С установленными шестернями привода спидометра	Втулка на первичном вале 4308.1701501
141.1700108-40	4308-1601008-10 SAE2	Нажимное сцепление MFZ 395	142.1702200	142.1701240 Круглый с торцовыми шлицами (max. ф180)	141.1701025-30	14.1701200	
141.1700109	4308-1601015-10 SAE3	Нажимное сцепление MFZ 362	142.1702200	141.1701240-50 Круглый с торцовыми шлицами (max. ф150)	141.1701025-50	14.1701200	

14.1.1700108

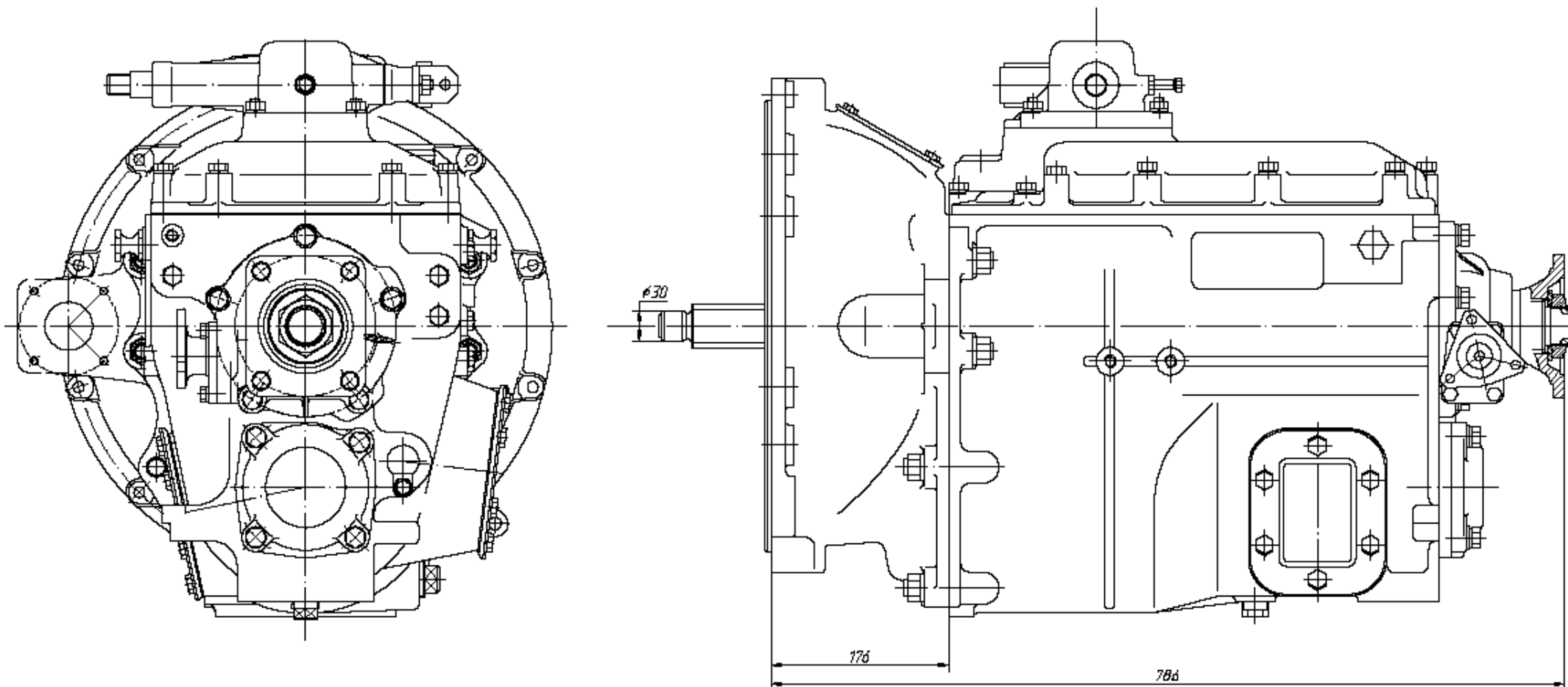

14.1700108-10

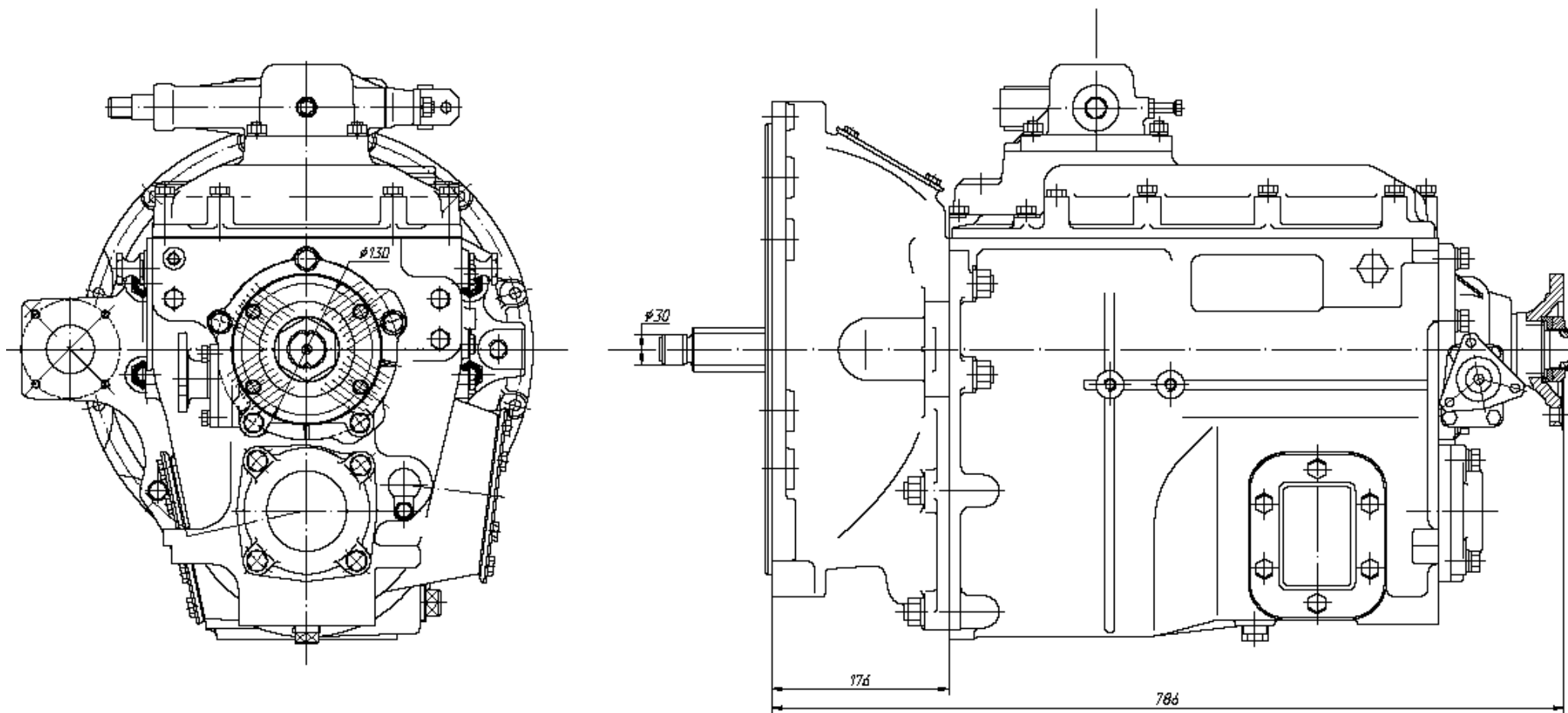

14.1.1700108-11

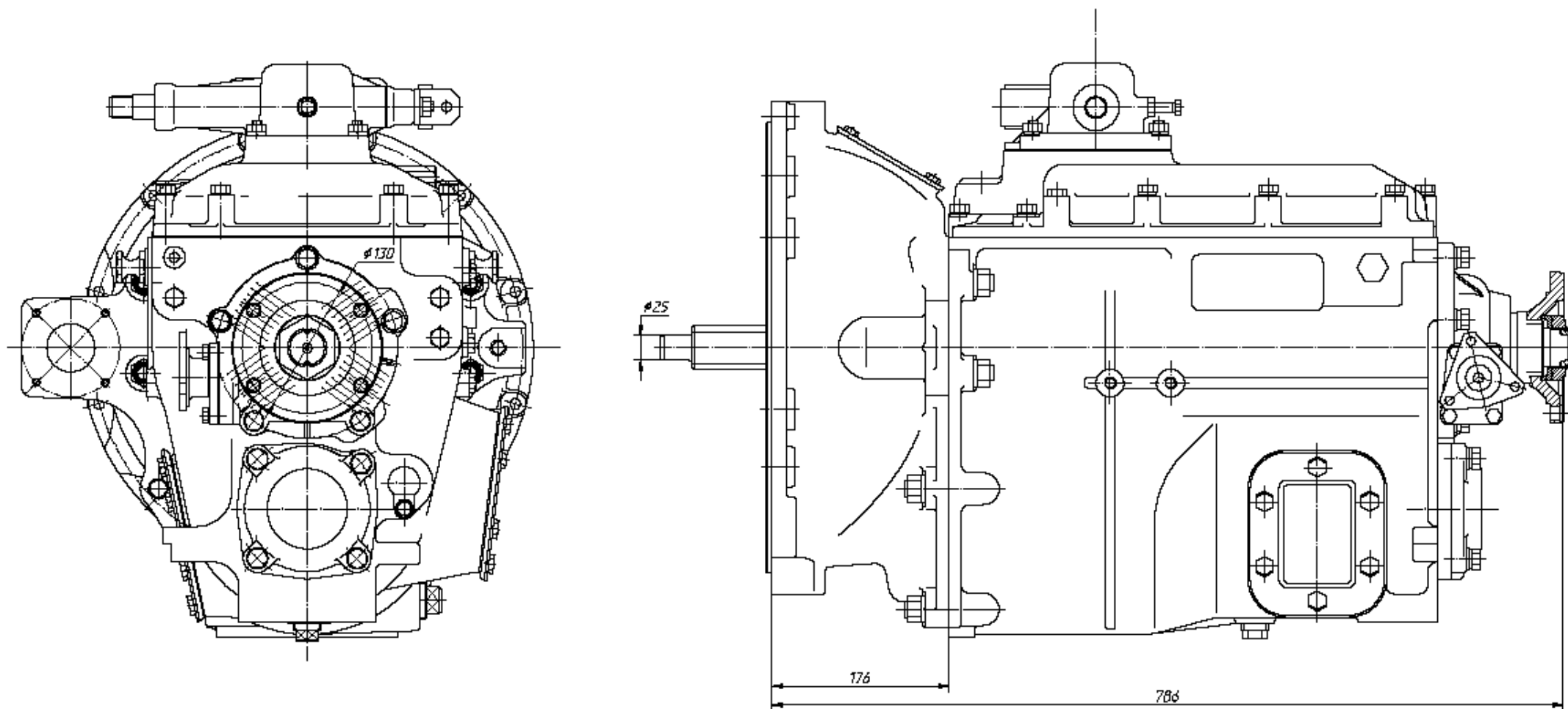

14.1.1700108-20

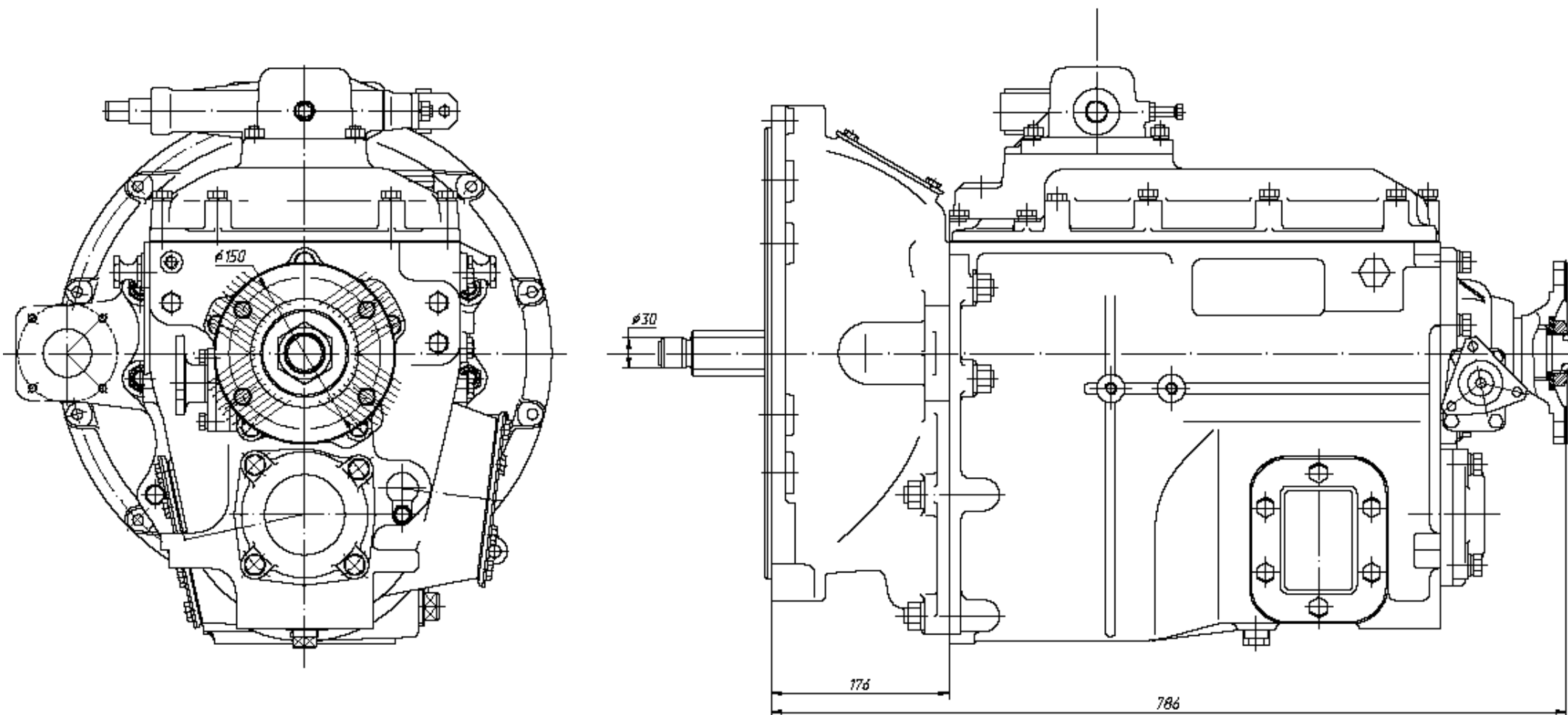

14.1.1700108-30

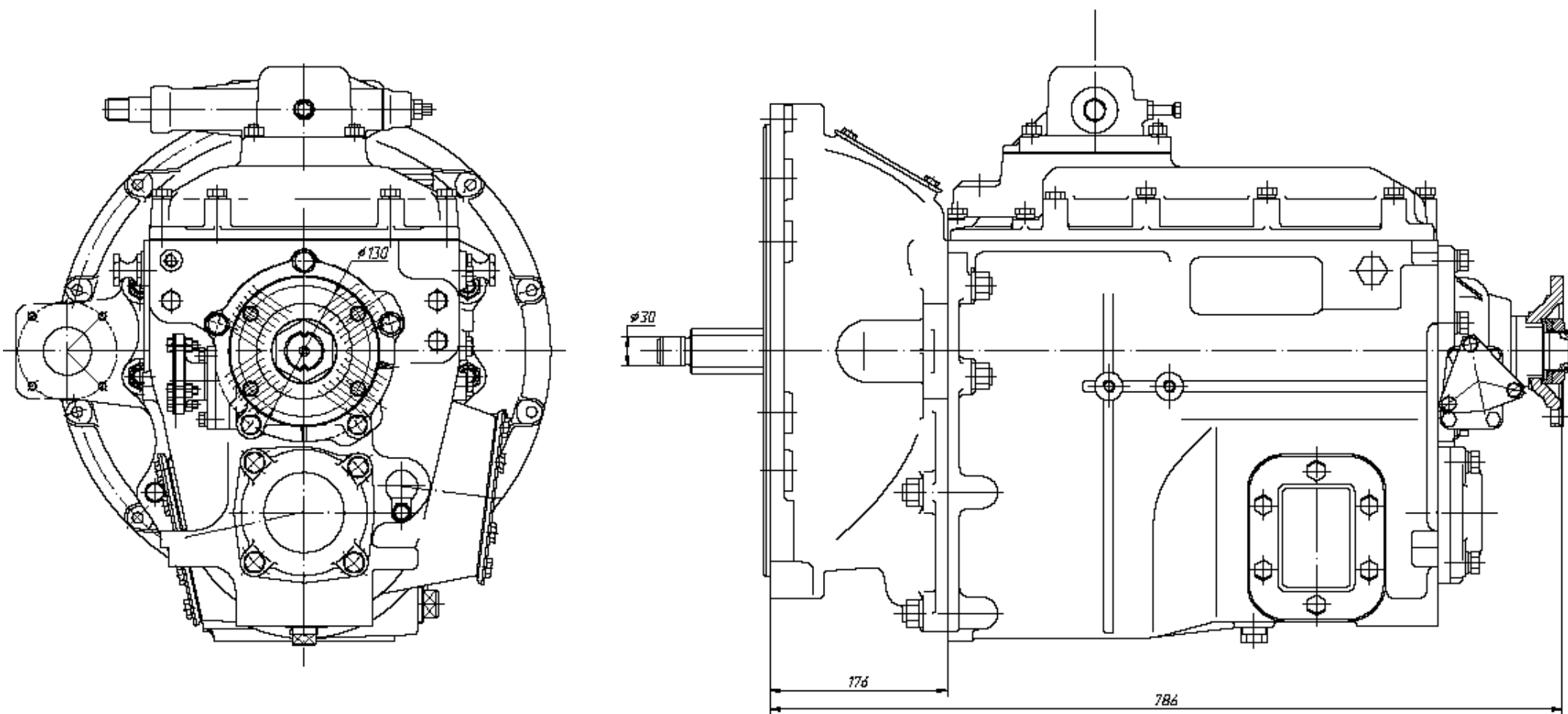

14.1.1700108-40

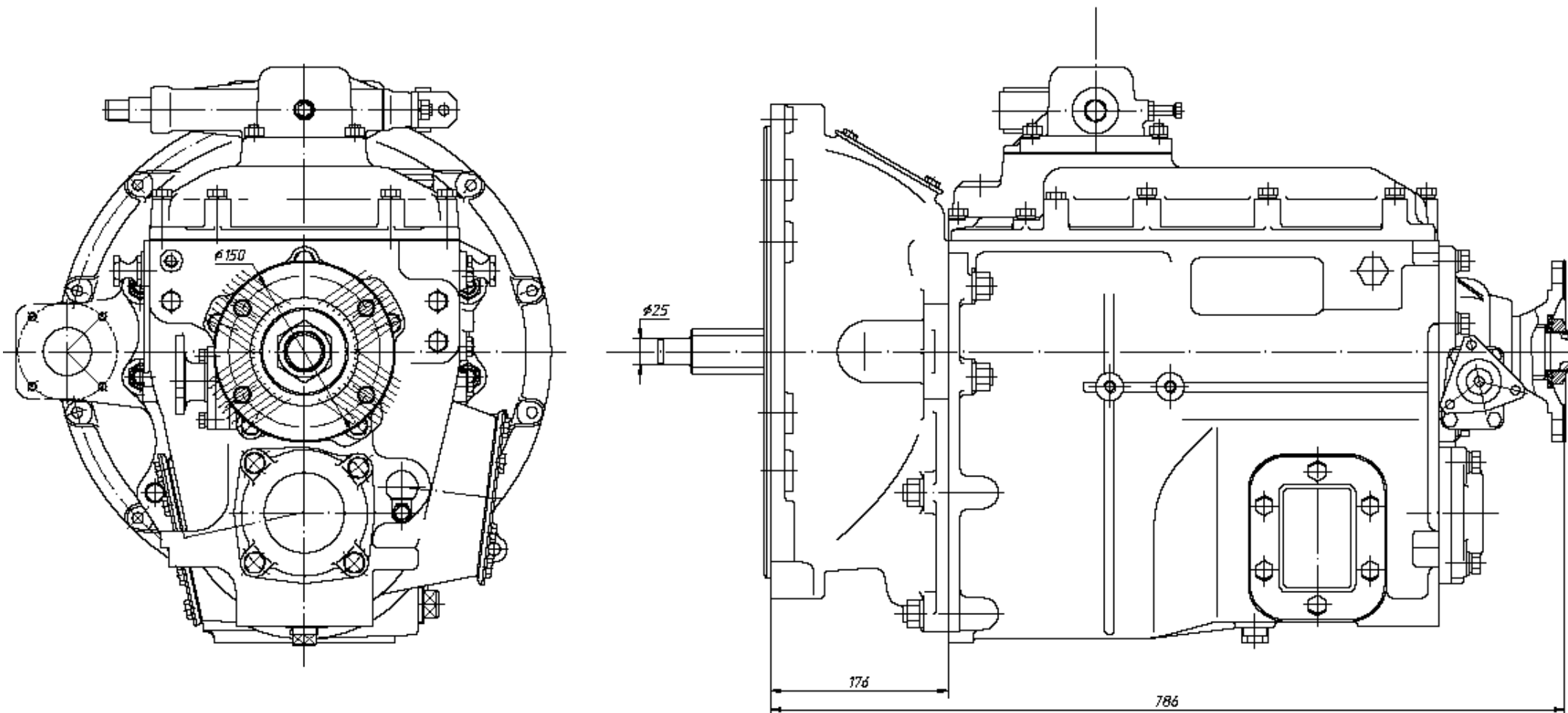

14.1.1700109

